

Приказ Федеральной службы войск национальной гвардии Российской Федерации от 19 мая 2026 г. № 178 "Об утверждении Порядка проведения территориальными органами Федеральной службы войск национальной гвардии Российской Федерации периодических проверок частных охранников, телохранителей и работников юридических лиц с особыми уставными задачами на пригодность к действиям в условиях, связанных с применением специальных средств и (или) оружия"

В соответствии с [частью шестой статьи 12](#) Федерального закона от 13 декабря 1996 г. № 150-ФЗ "Об оружии", [частью третьей статьи 6](#) Федерального закона от 14 апреля 1999 г. № 77-ФЗ "О ведомственной охране", [частью седьмой статьи 22³](#) Федерального закона от 17 июля 1999 г. № 176-ФЗ "О почтовой связи", [частью 4 статьи 12³](#) Федерального закона от 9 февраля 2007 г. № 16-ФЗ "О транспортной безопасности", [пунктом 18 части 1 статьи 9](#) Федерального закона от 3 июля 2016 г. № 226-ФЗ "О войсках национальной гвардии Российской Федерации", [частью 8 статьи 21](#) Федерального закона от 30 ноября 2024 г. № 427-ФЗ "О частной охранной деятельности", [абзацем первым пункта 1](#) Положения о Федеральной службе войск национальной гвардии Российской Федерации, утвержденного [Указом](#) Президента Российской Федерации от 30 сентября 2016 г. № 510 "О Федеральной службе войск национальной гвардии Российской Федерации", - приказываю:

1. Утвердить прилагаемый [Порядок](#) проведения территориальными органами Федеральной службы войск национальной гвардии Российской Федерации периодических проверок частных охранников, телохранителей и работников юридических лиц с особыми уставными задачами на пригодность к действиям в условиях, связанных с применением специальных средств и (или) оружия.

2. Признать утратившим силу [приказ](#) Федеральной службы войск национальной гвардии Российской Федерации от 25 ноября 2019 г. № 387 "Об утверждении Порядка проведения территориальными органами Федеральной службы войск национальной гвардии Российской Федерации периодических проверок частных охранников и работников юридических лиц с особыми уставными задачами на пригодность к действиям в условиях, связанных с применением огнестрельного оружия и специальных средств" (зарегистрирован Минюстом России 24 января 2020 г., регистрационный № 57271).

3. Настоящий приказ вступает в силу с 1 сентября 2026 г.

Директор Федеральной службы войск национальной гвардии
Российской Федерации - главнокомандующий войсками
национальной гвардии Российской Федерации генерал армии

В.В. Золотов

Зарегистрировано в Минюсте России 11 июня 2026 г. Регистрационный № 87000

Утвержден [приказом](#) Федеральной службы войск национальной гвардии Российской Федерации от 19 мая 2026 г. № 178

Порядок проведения территориальными органами Федеральной службы войск национальной гвардии Российской Федерации периодических проверок частных охранников, телохранителей и работников юридических лиц с особыми уставными задачами на пригодность к действиям в условиях, связанных с применением специальных средств и (или) оружия

1. Настоящий Порядок определяет правила проведения территориальными органами Росгвардии¹ (далее - территориальные органы) периодических проверок частных охранников, телохранителей (далее - частные охранники) и работников юридических лиц с особыми уставными задачами (далее - работники) на пригодность к действиям в условиях, связанных с применением специальных средств и (или) оружия (в том числе огнестрельного оружия, используемого в

качестве служебного оружия, электрошоковых устройств и искровых разрядников) (далее - периодические проверки), содержание периодических проверок и срок их проведения.

¹ [Абзац третий пункта 1](#) Положения о Федеральной службе войск национальной гвардии Российской Федерации, утвержденного [Указом](#) Президента Российской Федерации от 30 сентября 2016 г. № 510.

2. В целях проведения периодических проверок в территориальных органах создаются комиссии по периодическим проверкам (далее - комиссии), в состав которых включаются:

2.1. Должностные лица подразделений лицензионно-разрешительной работы и государственного контроля территориальных органов.

2.2. Должностные лица структурных подразделений собственной безопасности оперативно-территориальных объединений войск национальной гвардии Российской Федерации (по согласованию с указанными структурными подразделениями).

2.3. Руководители организаций, осуществляющих образовательную деятельность по основным программам профессионального обучения, дополнительным профессиональным программам¹ и образовательным программам в области физической культуры и спорта² (далее - образовательные организации) (по согласованию с образовательными организациями).

¹ [Пункт 2 части 4 статьи 12](#) Федерального закона от 29 декабря 2012 г. № 273-ФЗ "Об образовании в Российской Федерации" (далее - Федеральный закон "Об образовании в Российской Федерации").

² [Часть 2 статьи 84](#) Федерального закона "Об образовании в Российской Федерации".

2.4. Представители органов исполнительной власти субъектов Российской Федерации, осуществляющих управление в сфере образования, физической культуры и спорта (по согласованию с указанными органами).

2.5. Представители объединений работодателей и иных организаций, осуществляющих деятельность в сфере охраны и безопасности (по согласованию с указанными объединениями и организациями).

3. Общее количество указанных в [подпунктах 2.3 - 2.5 пункта 2](#) настоящего Порядка лиц не может составлять более 30 процентов от количественного состава комиссии, состоящей не менее чем из трех членов.

4. Состав комиссии утверждается приказом начальника территориального органа.

5. Периодической проверке подлежат:

5.1. Частные охранники.

5.2. Работники.

6. Комиссией проводятся следующие периодические проверки:

6.1. Первичные - в отношении частных охранников, впервые назначенных на должность, до их привлечения к исполнению трудовой функции в качестве частного охранника, а также работников, впервые назначенных на должность, до их привлечения к непосредственному исполнению трудовой функции, предусматривающей применение специальных средств и (или) оружия.

6.2. Плановые - в отношении частных охранников и работников, ранее прошедших периодическую проверку, один раз в год в течение месяца, предшествующего дате прохождения последней периодической проверки.

6.3. Повторные - в отношении частных охранников и работников, признанных комиссией не прошедшими первичную либо плановую периодическую проверку.

7. Периодические проверки проводятся комиссией в территориальном органе на территории субъекта Российской Федерации, в котором зарегистрированы частная охранная организация (далее - ЧОО) или юридическое лицо с особыми уставными задачами (далее - юридическое лицо) либо находится их объект охраны (защиты), а в случае отсутствия в территориальном органе условий, необходимых для проведения периодических проверок, - в образовательных организациях, имеющих такие условия и располагающихся на территории субъекта Российской Федерации, в

котором расположен указанный территориальный орган (далее - места проведения периодических проверок).

Образовательной организацией, не привлекавшейся повторно в течение года к административной ответственности за совершение административного правонарушения в области оборота оружия и выразившей желание на безвозмездной основе участвовать в проведении периодических проверок, направляется в территориальный орган обращение с приложением к нему документов, подтверждающих наличие у нее условий, необходимых для проведения периодических проверок.

8. Места проведения периодических проверок, а также их количество, необходимое для проведения периодических проверок, определяются решением координационного совета по вопросам частной охранной деятельности при территориальном органе (далее - координационный совет) исходя из специфики территориального распределения ЧОО и юридических лиц, фактической численности частных охранников и работников, состоящих на учете в территориальном органе, фактической численности сотрудников подразделений лицензионно-разрешительной работы и государственного контроля территориальных органов, включаемых в состав комиссии, а также условий, необходимых для проведения периодических проверок, имеющихся в территориальных органах или образовательных организациях.

Решение о выборе мест проведения периодических проверок, а также их количестве принимается большинством голосов членов координационного совета на основе открытого голосования, оформляется протоколом и подписывается председателем и секретарем координационного совета.

9. Сведения о перечне мест проведения периодических проверок и их адресах, а также график работы комиссии размещаются на официальном сайте территориального органа в информационно-телекоммуникационной сети "Интернет" (далее - сеть "Интернет") и на информационных стендах подразделений лицензионно-разрешительной работы и государственного контроля территориального органа.

10. Руководителем либо иным уполномоченным должностным лицом ЧОО или юридического лица (далее - заявитель) для прохождения периодической проверки частными охранниками или работниками выбирается место проведения периодической проверки из перечня мест проведения периодических проверок, предусмотренного [пунктом 9](#) настоящего Порядка.

11. Для согласования даты и времени прохождения плановой или первичной периодической проверки руководитель или иное уполномоченное должностное лицо ЧОО должен (должно) направить любым доступным способом, позволяющим подтвердить факт направления, в комиссию, созданную в территориальном органе на территории субъекта Российской Федерации, в котором зарегистрирована ЧОО, письменное обращение, в котором указываются:

11.1. Фамилия, имя, отчество (при наличии), дата рождения, номер удостоверения частного охранника¹.

¹ [Пункт 14 статьи 2](#) Федерального закона от 30 ноября 2024 г. № 427-ФЗ "О частной охранной деятельности".

11.2. Сведения об исполняемой частным охранником трудовой функции, соответствующей определенному квалификационному разряду частного охранника, а также месте ее осуществления.

11.3. Фамилия, имя, отчество (при наличии) и должность заявителя, номер телефона заявителя, адрес в пределах места нахождения ЧОО, адрес электронной почты (при наличии), на который необходимо направить уведомление о прохождении периодической проверки либо об отказе в прохождении периодической проверки частным охранником, телохранителем (рекомендуемый образец приведен в [приложении № 1](#) к настоящему Порядку).

11.4. Адрес выбранного места проведения периодической проверки.

В случае выбора частным охранником места прохождения периодической проверки по месту нахождения объекта охраны, расположенного за пределами субъекта Российской Федерации, на территории которого зарегистрирована ЧОО, прилагается документ, подтверждающий выполнение частным охранником трудовой функции на таком объекте охраны.

12. Для согласования даты и времени прохождения плановой или первичной периодической проверки руководителем либо иным уполномоченным должностным лицом юридического лица направляется любым доступным способом, позволяющим подтвердить факт направления, в комиссию, созданную в территориальном органе на территории субъекта Российской Федерации, в котором зарегистрировано юридическое лицо либо расположен объект охраны (защиты) юридического лица, письменное обращение, в котором указываются:

12.1. Фамилия, имя, отчество (при наличии) и должность заявителя, номер телефона заявителя, адрес в пределах места нахождения юридического лица, адрес электронной почты (при наличии), на который необходимо направить уведомление о прохождении периодической проверки либо об отказе в прохождении периодической проверки работником юридического лица с особыми уставными задачами (рекомендуемый образец приведен в [приложении № 2](#) к настоящему Порядку).

12.2. Адрес выбранного места проведения периодической проверки.

12.3. Фамилия, имя, отчество (при наличии), дата рождения, номер документа, подтверждающего правовой статус работника (при наличии)¹.

¹ [Часть пятая статьи 6](#) Федерального закона от 14 апреля 1999 г. № 77-ФЗ "О ведомственной охране", [часть третья статьи 22](#)³ Федерального закона от 17 июля 1999 г. № 176-ФЗ "О почтовой связи".

12.4. Сведения об исполняемой работником трудовой функции, предусматривающей применение специальных средств или специальных средств и оружия (с указанием вида оружия), а также месте ее осуществления.

12.5. Сведения о видах оружия, имеющихся в распоряжении юридического лица (филиала юридического лица).

13. Уполномоченным членом комиссии из числа должностных лиц территориального органа (далее - уполномоченный член комиссии) в десятидневный срок со дня поступления письменного обращения заявителя, поданного в соответствии с [пунктами 11](#) или [12](#) настоящего Порядка, принимается решение о возможности (невозможности) прохождения периодической проверки, а также дате прохождения периодической проверки исходя из графика работы комиссии, о чем извещается заявитель посредством вручения подписанного уведомления о прохождении периодической проверки либо об отказе в прохождении периодической проверки частным охранником, телохранителем или уведомлении о прохождении периодической проверки либо об отказе в прохождении периодической проверки работником юридического лица с особыми уставными задачами (далее - уведомление о проверке) либо направления копии подписанного уведомления о проверке по адресу в пределах места нахождения ЧОО или юридического лица либо по адресу электронной почты, указанному в письменном обращении, или иным доступным способом, позволяющим подтвердить направление уведомления о проверке заявителю.

14. В случае отсутствия мест проведения периодической проверки в субъекте Российской Федерации, на территории которого расположен объект охраны (защиты) ЧОО или юридического лица, уполномоченным членом комиссии назначаются дата и место прохождения периодической проверки частным охранником или работником в субъекте Российской Федерации, указанном в обращении, по согласованию с комиссией территориального органа, на территории которого находится место проведения периодической проверки.

15. Основанием для принятия комиссией решения о невозможности прохождения периодической проверки является предоставление недостоверной информации, предусмотренной [пунктами 11](#) или [12](#) настоящего Порядка.

16. Периодическая проверка должна включать:

16.1. Проверку теоретических знаний нормативных правовых актов Российской Федерации, регулирующих деятельность ЧОО и юридических лиц, оборот специальных средств и (или) оружия, а также устанавливающих особенности, запреты и ограничения на их применение (далее - проверка теоретических знаний).

16.2. Проверку практических навыков применения специальных средств и (или) оружия исходя из исполняемой частным охранником или работником трудовой функции,

предусматривающей применение специальных средств или специальных средств и оружия (далее - проверка практических навыков).

17. Проверка теоретических знаний частных охранников и работников осуществляется с использованием аппаратно-программного комплекса на основе вопросов, формируемых в карточках опроса, используемых при проведении проверки теоретических знаний (далее - карточки опроса).

18. Перечень вопросов, содержащихся в карточках опроса (далее - перечень вопросов), должен включать в себя не менее 190 вопросов на знание законодательства в сфере оборота оружия, специальных средств, частной охранной деятельности и иных видов деятельности, предусматривающих использование в уставной деятельности специальных средств и оружия, тактико-технических характеристик, условий эксплуатации и хранения специальных средств и оружия, огневой подготовки, а также техники безопасности при обращении с оружием, мер по оказанию первой помощи лицам, получившим телесные повреждения при огнестрельных ранениях, в результате применения специальных средств, при поражении слезоточивыми, раздражающими веществами или электричеством.

Перечень вопросов и варианты ответов на них устанавливаются Главным управлением государственного контроля и лицензионно-разрешительной работы Федеральной службы войск национальной гвардии Российской Федерации (далее - ГУЛРРиГК Росгвардии) и размещаются на [официальном сайте](#) Росгвардии в сети "Интернет".

19. Карточка опроса должна содержать 10 вопросов, основанных на программе обучения для частного охранника исходя из присвоенного ему разряда¹ либо для работника, и 3 варианта ответа на каждый из вопросов, один из которых является правильным.

¹ [Единый тарифно-квалификационный справочник](#) работ и профессий рабочих, выпуск 1, раздел "Профессии рабочих, общие для всех отраслей народного хозяйства", утвержденный [постановлением](#) Госкомтруда СССР и Секретариата ВЦСПС от 31 января 1985 г. № 31/3-30.

20. При наличии двух и более ошибочных ответов частный охранник или работник признается не прошедшим проверку теоретических знаний.

21. Проверка практических навыков в отношении частных охранников проводится при назначении на должность или исполнении трудовой функции:

21.1. Частного охранника 4 квалификационного разряда - посредством выполнения упражнений по практическому применению специальных средств ([приложение № 3](#) к настоящему Порядку) (далее - упражнения по применению специальных средств).

21.2. Частного охранника 5 квалификационного разряда - посредством выполнения упражнений по применению специальных средств и [упражнения № 3](#) "Стрельба с места по неподвижной цели из гражданского оружия ограниченного поражения отечественного производства", содержащегося в упражнениях по стрельбе из разрешенного к использованию законодательством Российской Федерации об оружии вида и типа оружия ([приложение № 4](#) к настоящему Порядку) (далее - упражнения по стрельбе).

21.3. Частного охранника 6 квалификационного разряда - посредством выполнения упражнений по применению специальных средств, а также [упражнений № 1](#) "Стрельба с места по появляющейся цели в ограниченное время из нарезного короткоствольного служебного (боевого) оружия" и [№ 2](#) "Стрельба с места по появляющейся цели в ограниченное время из служебного гладкоствольного длинноствольного оружия отечественного производства", содержащихся в упражнениях по стрельбе.

22. Работники, исполняющие трудовую функцию без использования оружия, выполняют упражнения по применению специальных средств.

23. Работники, исполняющие трудовую функцию с использованием оружия, выполняют:

23.1. При наличии у юридического лица (филиала юридического лица) огнестрельного оружия ограниченного поражения и (или) гражданского оружия самообороны (за исключением огнестрельного длинноствольного оружия) - упражнения по применению специальных средств и

[упражнение № 3](#) "Стрельба с места по неподвижной цели из гражданского оружия ограниченного поражения отечественного производства", содержащееся в упражнениях по стрельбе.

23.2. При наличии у юридического лица (филиала юридического лица) короткоствольного огнестрельного оружия - упражнения по применению специальных средств и [упражнение № 1](#) "Стрельба с места по появляющейся цели в ограниченное время из нарезного короткоствольного служебного (боевого) оружия", содержащееся в упражнениях по стрельбе.

23.3. При наличии у юридического лица (филиала юридического лица) длинноствольного огнестрельного оружия - упражнения по применению специальных средств и [упражнение № 2](#) "Стрельба с места по появляющейся цели в ограниченное время из служебного гладкоствольного длинноствольного оружия отечественного производства", содержащееся в упражнениях по стрельбе.

24. Упражнения по стрельбе могут выполняться из оружия, предусмотренного [пунктом 25](#) настоящего Порядка и схожего по конструктивным особенностям с имеющимся на законном основании у ЧОО и юридических лиц.

25. В целях проведения периодических проверок по решению директора Росгвардии или уполномоченного им лица на [официальном сайте](#) Росгвардии в сети "Интернет" размещается перечень типов и моделей служебного и гражданского оружия, используемых для проведения периодических проверок.

26. К выполнению упражнений по стрельбе не допускаются частные охранники и работники, не прошедшие проверку теоретических знаний и инструктаж по технике безопасности.

Инструктаж по технике безопасности проводится уполномоченным членом комиссии либо преподавателем (инструктором-методистом)¹, обеспечивающим контроль за соблюдением техники безопасности, установленной в месте проведения периодической проверки, под подпись в документе, определенном комиссией, с каждой группой проверяемых частных охранников или работников (сменой стреляющих).

¹ [Подраздел 2 раздела I](#) номенклатуры должностей педагогических работников организаций, осуществляющих образовательную деятельность, должностей руководителей образовательных организаций, утвержденной [постановлением](#) Правительства Российской Федерации от 21 февраля 2022 г. № 225.

27. При непрохождении проверки практических навыков повторная периодическая проверка проводится только в отношении практических навыков. Успешное прохождение проверки теоретических знаний считается действительным в течение 6 месяцев со дня оформления акта о результатах проведения периодической проверки на пригодность к действиям в условиях, связанных с применением специальных средств и (или) оружия, частных охранников, телохранителей и работников юридических лиц с особыми уставными задачами (рекомендуемый образец приведен в [приложении № 5](#) к настоящему Порядку) (далее - акт проверки).

28. Частный охранник или работник, прибывший на первичную (плановую, повторную) периодическую проверку, должен иметь при себе паспорт гражданина Российской Федерации, удостоверяющий личность гражданина Российской Федерации на территории Российской Федерации, либо иной документ, удостоверяющий личность в соответствии с законодательством Российской Федерации.

29. В случае отсутствия документов, указанных в [пункте 28](#) настоящего Порядка, частный охранник или работник не допускается к периодической проверке, в связи с чем комиссией принимается решение о переносе даты периодической проверки на срок не более 14 календарных дней исходя из графика работы комиссии без изменения места ее проведения.

30. По результатам периодической проверки комиссией принимается одно из следующих решений:

30.1. Признать частного охранника или работника пригодным к действиям в условиях, связанных с применением специальных средств и (или) оружия.

30.2. Признать частного охранника или работника не прошедшим периодическую проверку и направить его на повторную периодическую проверку в связи с:
непрохождением проверки теоретических знаний;

непрохождением проверки практических навыков;
несоблюдением техники безопасности, установленной в месте проведения периодической проверки;

неявкой частного охранника или работника на периодическую проверку.

31. Решения, указанные в [пункте 30](#) настоящего Порядка, оформляются актом проверки, составляемым уполномоченным членом комиссии в двух экземплярах, один экземпляр которого вручается частному охраннику или работнику (за исключением случая неявки частного охранника или работника на периодическую проверку).

32. Решение комиссии о признании частного охранника или работника пригодным к действиям в условиях, связанных с применением специальных средств и (или) оружия, действительно в течение одного года со дня его принятия.

33. При перемещении частного охранника или работника между охраняемыми объектами или структурными подразделениями (обособленными подразделениями) ЧОО или юридического лица, а также переводе из одного юридического лица или ЧОО в другое юридическое лицо или ЧОО проведение в отношении него периодической проверки до истечения срока, предусмотренного [пунктом 32](#) настоящего Порядка, не требуется при условии, что частный охранник продолжает осуществление трудовой деятельности в статусе частного охранника, а работник продолжает выполнять трудовые функции работника.

34. При принятии комиссией решений, предусмотренных [подпунктом 30.2 пункта 30](#) настоящего Порядка, уполномоченным членом комиссии заявителю направляется уведомление о проверке исходя из графика работы комиссии без изменения места ее проведения.

35. Результаты периодических проверок и принятые комиссией решения, указанные в актах проверок, в срок не более одного рабочего дня со дня проведения периодической проверки рассматриваются на заседании комиссии и обобщаются в протоколе заседания комиссии территориального органа Росгвардии о результатах проведения периодической проверки частных охранников, телохранителей и работников юридических лиц с особыми уставными задачами на пригодность к действиям в условиях, связанных с применением специальных средств и (или) оружия (рекомендуемый образец приведен в [приложении № 6](#) к настоящему Порядку) (далее - протокол), который подписывается председателем комиссии.

Результаты периодических проверок в срок не более одного рабочего дня после подписания председателем комиссии протокола вносятся членом комиссии в государственную информационную систему в сфере оборота оружия, в сфере частной охранной и частной детективной деятельности, в сфере вневедомственной охраны, в сфере федерального государственного контроля (надзора) за обеспечением безопасности объектов топливно-энергетического комплекса, за деятельностью подразделений охраны юридических лиц с особыми уставными задачами и подразделений ведомственной охраны¹.

¹ [Постановление](#) Правительства Российской Федерации от 17 апреля 2025 г. № 508 "Об утверждении Положения о государственной информационной системе в сфере оборота оружия, в сфере частной охранной и частной детективной деятельности, в сфере вневедомственной охраны, в сфере федерального государственного контроля (надзора) за обеспечением безопасности объектов топливно-энергетического комплекса, за деятельностью подразделений охраны юридических лиц с особыми уставными задачами и подразделений ведомственной охраны".

36. При поступлении от заявителя письменного обращения о переносе даты прохождения частным охранником или работником повторной периодической проверки комиссией устанавливается новая дата ее прохождения.

37. Жалоба на решение комиссии по результатам проведения периодической проверки может быть подана частным охранником, работником, заявителем в территориальный орган, в котором создана комиссия, а в случае подачи жалобы на решения, принятые территориальным органом, - в ГУЛРРиГК Росгвардии.

Приложение № 1 к [Порядку](#) проведения территориальными органами Федеральной службы войск национальной гвардии Российской Федерации периодических проверок частных охранников, телохранителей и работников юридических лиц с особыми уставными

задачами на пригодность к действиям в условиях, связанных с применением специальных средств и (или) оружия, утвержденному [приказом](#) Федеральной службы войск национальной гвардии Российской Федерации от 19 мая 2026 г. № 178

Рекомендуемый образец

(фамилия, имя и отчество
(при наличии))

руководителя частной охранной организации
(уполномоченного представителя),

полное или сокращенное (при наличии)
наименование и адрес в пределах
места нахождения частной охранной
организации, адрес электронной почты
(при наличии)

УВЕДОМЛЕНИЕ

**о прохождении периодической проверки либо об отказе в прохождении
периодической проверки частным охранником, телохранителем**

1. Уведомляю Вас о необходимости обеспечить прибытие следующих частных охранников, телохранителей по адресу _____

_____ для прохождения первичной (плановой, повторной) периодической проверки на пригодность к действиям в условиях, связанных с:

1.1. Применением специальных средств (4 квалификационный разряд)

№ п/п	Фамилия, имя, отчество (при наличии)	Квалификационный разряд частного охранника, телохранителя	Вид проверки	Дата и время проверки

1.2. Применением специальных средств и гражданского оружия (5 квалификационный разряд)

№ п/п	Фамилия, имя, отчество (при наличии)	Квалификационный разряд частного охранника, телохранителя	Вид проверки	Дата и время проверки

1.3. Применением специальных средств и служебного оружия (6 квалификационный разряд)

№ п/п	Фамилия, имя, отчество (при наличии)	Квалификационный разряд частного охранника, телохранителя	Вид проверки	Дата и время проверки

2. Уведомляю Вас об отказе в прохождении первичной (плановой, повторной) периодической проверки на пригодность к действиям в условиях,

связанных с применением специальных средств и (или) оружия, следующих частных охранников, телохранителей:

№ п/п	Фамилия, имя, отчество (при наличии)	Основания, послужившие причиной для отказа в прохождении периодической проверки	Вид проверки

Уполномоченный
член комиссии

_____ (подпись)

_____ (инициалы, фамилия)

_____ (дата)

_____ М.П.
(при наличии)

Приложение № 2 к Порядку проведения территориальными органами Федеральной службы войск национальной гвардии Российской Федерации периодических проверок частных охранников, телохранителей и работников юридических лиц с особыми уставными задачами на пригодность к действиям в условиях, связанных с применением специальных средств и (или) оружия, утвержденному приказом Федеральной службы войск национальной гвардии Российской Федерации от 19 мая 2026 г. № 178

Рекомендуемый образец

_____ (фамилия, имя и отчество
(при наличии))

_____ руководителя юридического лица
(уполномоченного представителя),

_____ полное или сокращенное (при наличии)
наименование и адрес в пределах
места нахождения юридического лица,
адрес электронной почты
(при наличии)

УВЕДОМЛЕНИЕ

о прохождении периодической проверки либо об отказе в прохождении периодической проверки работником юридического лица с особыми уставными задачами

1. Уведомляю Вас о необходимости обеспечить прибытие следующих работников по адресу _____ для прохождения первичной (плановой, повторной) периодической проверки на пригодность к действиям в условиях, связанных с:

1.1. Применением специальных средств

№ п/п	Фамилия, имя, отчество (при наличии)	Категория работника	Вид проверки	Дата и время проверки

1.2. Применением специальных средств, огнестрельного оружия ограниченного поражения и (или) гражданского оружия самообороны (за исключением огнестрельного длинноствольного оружия)

№ п/п	Фамилия, имя, отчество (при наличии)	Категория работника	Вид проверки	Дата и время проверки

1.3. Применением специальных средств и короткоствольного огнестрельного оружия

№ п/п	Фамилия, имя, отчество (при наличии)	Категория работника	Вид проверки	Дата и время проверки

1.4. Применением специальных средств и длинноствольного огнестрельного оружия

№ п/п	Фамилия, имя, отчество (при наличии)	Категория работника	Вид проверки	Дата и время проверки

2. Уведомляю Вас об отказе в прохождении первичной (плановой, повторной) периодической проверки на пригодность к действиям в условиях, связанных с применением специальных средств и (или) оружия, следующих работников:

№ п/п	Фамилия, имя, отчество (при наличии)	Основания, послужившие причиной для отказа в прохождении периодической проверки	Вид проверки

Уполномоченный
член комиссии

_____ (подпись)

_____ (инициалы, фамилия)

_____ (дата)

М.П.
(при наличии)

Приложение № 3 к Порядку проведения территориальными органами Федеральной службы войск национальной гвардии Российской Федерации периодических проверок частных охранников, телохранителей и работников юридических лиц с особыми уставными задачами на пригодность к действиям в условиях, связанных с применением специальных средств и (или) оружия, утвержденному приказом Федеральной службы войск национальной гвардии Российской Федерации от 19 мая 2026 г. № 178

Упражнения по практическому применению специальных средств

Упражнение № 1 "Применение палки резиновой"

Частный охранник, телохранитель или работник юридического лица с особыми уставными задачами (далее - проверяемый) находится в 1,5 метра напротив манекена. Палка резиновая находится в подвеске на ремне. По команде проверяющего "К выполнению упражнения приступить" проверяемым вынимается палка резиновая из подвески (одновременно проверяемый должен предупредить о применении специального средства) и наносятся удары по манекену (не менее шести), за исключением областей, соответствующих голове, шее, ключичной области,

животу, половым органам, области проекции сердца человеческого тела. После этого проверяемый должен доложить: "Упражнение закончил".

Время для выполнения упражнения - 20 секунд.

При выполнении упражнения удары должны наноситься с фиксацией, без применения излишних усилий, способных повредить манекен.

Положительный результат: сделано предупреждение о применении специального средства, выполнено не менее шести ударов палкой резиновой по манекену в пределах установленного времени без допущения нанесения ударов по манекену в области, соответствующие голове, шее, ключичной области, животу, половым органам, области проекции сердца человеческого тела.

Отрицательный результат: нарушение порядка выполнения упражнения, выполнено менее шести ударов палкой резиновой по манекену, превышено время на выполнение упражнения, нанесены удары по манекену в области, соответствующие голове, шее, ключичной области, животу, половым органам, области проекции сердца человеческого тела.

Упражнение № 2 "Применение наручников"

Проверяемый находится в 1,5 метра напротив манекена. Наручники находятся на ремне в чехле. По команде проверяющего "Наручники спереди (или сзади) надеть" проверяемым вынимаются из чехла наручники (одновременно проверяемый должен предупредить о применении специального средства), проверяемый должен подойти к манекену, надеть наручники и зафиксировать их браслеты. После этого проверяемый должен доложить: "Наручники надеты".

Время для выполнения упражнения - 25 секунд.

В надетом состоянии наручники должны свободно проворачиваться и надежно фиксировать конечность.

После проверки правильности надевания наручников по команде проверяющего "Наручники снять" проверяемый снимает наручники.

Положительный результат: сделано предупреждение о применении специального средства, произведено правильное надевание наручников в пределах установленного времени и последующее их снятие.

Отрицательный результат: нарушение порядка выполнения упражнения, произведено неправильное надевание наручников, превышено время выполнения упражнения.

Общие требования к выполнению упражнений № 1 и № 2

Упражнения № 1 и № 2 выполняются на манекене, который должен повторять контуры тела человека. При этом верхние конечности должны имитировать строение руки и иметь три степени свободы (возможности сгибания в частях тела, имитирующих запястье, локоть и плечо) для обеспечения выполнения упражнения.

Оценка выполнения упражнений по практическому применению специальных средств

Упражнения по практическому применению специальных средств считаются выполненными, если по ним получены положительные результаты.

Приложение № 4 к Порядку проведения территориальными органами Федеральной службы войск национальной гвардии Российской Федерации периодических проверок частных охранников, телохранителей и работников юридических лиц с особыми уставными задачами на пригодность к действиям в условиях, связанных с применением специальных средств и (или) оружия, утвержденному приказом Федеральной службы войск национальной гвардии Российской Федерации от 19 мая 2026 г. № 178

Упражнения по стрельбе из разрешенного к использованию законодательством Российской Федерации об оружии вида и типа оружия

Упражнение № 1 "Стрельба с места по появляющейся цели в ограниченное время из нарезного короткоствольного служебного (боевого) оружия"

1. Условия выполнения упражнения:

цель - грудная фигура (мишень № 4) ([рисунок № 1](#)), появляющаяся, установленная на высоте уровня глаз;

расстояние до цели - 8 метров;

количество патронов - 5 (2 патрона для пробных выстрелов, 3 патрона для выполнения зачетных выстрелов);

время для стрельбы - не более 15 секунд;

положение для стрельбы - стоя.

2. Порядок выполнения упражнения.

2.1. Выполнение пробных выстрелов.

Частный охранник, телохранитель или работник юридического лица с особыми уставными задачами (далее - стрелок), прошедший инструктаж по технике безопасности на стрелковом объекте, должен получить патроны для пробной стрельбы в пункте боевого питания и осмотреть их. По результатам осмотра патронов стрелком производится доклад руководителю стрельбы по форме: "Два патрона получил и осмотрел". После проверки готовности смены к выполнению упражнения на исходном рубеже руководителем стрельбы подается команда "На огневой рубеж шагом - марш".

На огневом рубеже по команде руководителя стрельбы "Магазин двумя патронами снарядить" стрелок должен извлечь пистолет из кобуры, направить его горизонтально дульной частью в сторону мишени, извлечь магазин и убрать пистолет в кобуру. После этого стрелок должен снарядить магазин. При подаче команд "Магазин присоединить", "Оружие в кобуру" стрелок должен извлечь пистолет из кобуры и, держа пистолет дульной частью в сторону мишени, вставить магазин в основание рукоятки пистолета, убрать пистолет в кобуру и доложить о готовности к стрельбе: "К стрельбе готов".

По команде руководителя стрельбы "Огонь" стрелок должен извлечь оружие из кобуры, направить оружие дульной частью в сторону мишени, выключить предохранитель, дослать патрон в патронник и произвести два выстрела. По завершении ведения огня стрелок, удерживая оружие дульной частью в сторону мишени, должен убрать палец со спускового крючка, снять затвор с затворной задержки, включить предохранитель и доложить об окончании стрельбы по форме: "Стрельбу закончил".

Далее стрелок должен выполнить команды руководителя стрельбы по предъявлению оружия к осмотру (при неполном израсходовании патронов (независимо от его причины) до предъявления оружия к осмотру выполняются команды руководителя стрельбы по разряжанию оружия).

По завершении осмотра оружия у всей смены стреляющих руководителем стрельбы подается команда "Отбой", после чего стрелок должен ознакомиться с результатами пробных выстрелов. В случае отсутствия для стрелка возможности контроля результатов стрельбы с помощью технических средств осмотр мишеней производится по команде руководителя стрельбы "К мишеням шагом - марш".

2.2. Выполнение зачетных выстрелов.

Стрелок должен получить патроны для зачетной стрельбы в пункте боевого питания и осмотреть их. По результатам осмотра патронов стрелок должен произвести доклад руководителю стрельбы по форме: "Три патрона получил и осмотрел". После проверки готовности смены к выполнению упражнения на исходном рубеже руководителем стрельбы подается команда "На огневой рубеж шагом - марш".

На огневом рубеже по команде руководителя стрельбы "Магазин тремя патронами снарядить" стрелок должен извлечь пистолет из кобуры, направить его горизонтально дульной частью в сторону мишени, извлечь магазин и убрать пистолет в кобуру. После этого стрелок должен снарядить магазин. При подаче команд "Магазин присоединить", "Оружие в кобуру" стрелок должен извлечь пистолет из кобуры и, держа пистолет дульной частью в сторону мишени, вставить магазин в основание рукоятки пистолета, убрать пистолет в кобуру и доложить о готовности к стрельбе: "К стрельбе готов".

По команде руководителя стрельбы "Огонь" стрелок должен извлечь оружие из кобуры, одновременно предупреждая о применении оружия, направить оружие дульной частью в сторону мишени, выключить предохранитель, дослать патрон в патронник и произвести три выстрела. По завершении ведения огня стрелок, удерживая оружие дульной частью в сторону мишени, должен убрать палец со спускового крючка, снять затвор с затворной задержки, включить предохранитель и доложить об окончании стрельбы по форме: "Стрельбу закончил".

Далее стрелок должен выполнить команды руководителя стрельбы по предъявлению оружия к осмотру (при неполном израсходовании патронов (независимо от его причины) до предъявления оружия к осмотру выполняются команды руководителя стрельбы по разряжанию оружия).

По завершении осмотра оружия у всей смены стреляющих руководителем стрельбы подается команда "Отбой", после чего стрелок должен ознакомиться с результатами зачетных выстрелов. В случае отсутствия для стрелка возможности контроля результатов стрельбы с помощью технических средств осмотр мишеней производится по команде руководителя стрельбы "К мишеням шагом - марш".

Положительный результат: не менее двух попаданий в мишень в пределах установленного времени, сделано предупреждение о применении оружия, отсутствие нарушений техники безопасности.

Отрицательный результат: менее двух попаданий в мишень, превышение времени на выполнение упражнения, отсутствие предупреждения о применении оружия, нарушение техники безопасности.

Упражнение считается выполненным, если по нему получен положительный результат.

В случае невыполнения стрелком упражнения по техническим причинам (в том числе отказ оружия или осечка) упражнение выполняется заново. При достижении стрелком положительного результата до момента отказа оружия (в том числе осечки) упражнение считается выполненным.

Нарушения техники безопасности, не позволяющие признать упражнение выполненным: направление оружия в людей либо на самого себя, отклонение оружия на угол более 45 градусов в любую сторону от мишени во время заряжания (досылания патрона в патронник) либо во время ведения огня (вплоть до команды "Отбой"), касание стрелком спускового крючка до подачи команды "Огонь", оставление пальца на спусковом крючке по завершении ведения огня, нарушение порядка выполнения упражнения.

2.3. При отсутствии у оружия предохранителя включение и выключение предохранителя не предусматриваются; для оружия барабанного типа при выполнении упражнения вместо снаряжения магазина производится снаряжение барабана, вместо досылания патрона в патронник производится взведение курка оружия; при выполнении упражнения в том числе исходят из иных конструктивных особенностей отдельных моделей нарезного короткоствольного служебного (боевого) оружия.

Упражнение № 2 "Стрельба с места по появляющейся цели в ограниченное время из служебного гладкоствольного длинноствольного оружия отечественного производства"

1. Условия выполнения упражнения:

цель - грудная фигура (мишень № 4) ([рисунок № 1](#)), появляющаяся, установленная на высоте уровня глаз;

расстояние до цели - 15 метров;

количество патронов - 5 (2 патрона для пробных выстрелов, 3 патрона для выполнения зачетных выстрелов);

время для стрельбы - не более 15 секунд;

положение для стрельбы - стоя.

2. Порядок выполнения упражнения.

2.1. Выполнение пробных выстрелов.

Стрелок, прошедший инструктаж по технике безопасности на стрелковом объекте, должен получить патроны для пробной стрельбы в пункте боевого питания и осмотреть их. По результатам осмотра патронов стрелок должен произвести доклад руководителю стрельбы по форме: "Два патрона получил и осмотрел". После проверки готовности смены к выполнению упражнения на исходном рубеже руководителем стрельбы подается команда "На огневой рубеж шагом - марш".

На огневом рубеже по командам руководителя стрельбы "Магазин двумя патронами снарядить", "Магазин присоединить" (при наличии присоединяемого магазина) стрелок должен снарядить магазин двумя патронами, держа находящееся на предохранителе оружие дульной частью в сторону мишени, присоединить магазин (при наличии присоединяемого магазина) и доложить: "К стрельбе готов".

По команде руководителя стрельбы "Огонь" стрелок должен принять положение для стрельбы (оружие находится в руках у стрелка), направляя оружие дульной частью в сторону мишени, дослат патрон в патронник и произвести два прицельных пробных выстрела. По завершении ведения огня стрелок, удерживая оружие дульной частью в сторону мишени, должен убрать палец со спускового крючка, включить предохранитель и доложить об окончании стрельбы по форме: "Стрельбу закончил".

Далее стрелок выполняет команды руководителя стрельбы по предъявлению оружия к осмотру (при неполном израсходовании патронов (независимо от его причины) до предъявления оружия к осмотру выполняются команды руководителя стрельбы по разряжанию оружия).

По завершении осмотра оружия у всей смены стреляющих руководителем стрельбы подается команда "Отбой", после чего стрелок должен ознакомиться с результатами пробных выстрелов. В случае отсутствия для стрелка возможности контроля результатов стрельбы с помощью технических средств осмотр мишеней производится по команде руководителя стрельбы "К мишеням шагом - марш".

2.2. Выполнение зачетных выстрелов.

Стрелок должен получить патроны для зачетной стрельбы в пункте боевого питания и осмотреть их. По результатам осмотра патронов стрелок должен доложить руководителю стрельбы по форме: "Три патрона получил и осмотрел". После проверки готовности смены к выполнению упражнения на исходном рубеже руководителем стрельбы подается команда "На огневой рубеж шагом - марш".

На огневом рубеже по командам руководителя стрельбы "Магазин тремя патронами снарядить", "Магазин присоединить" (при наличии присоединяемого магазина) стрелок должен снарядить магазин тремя патронами, держа находящееся на предохранителе оружие дульной частью в сторону мишени, присоединить магазин (при наличии присоединяемого магазина) и доложить: "К стрельбе готов".

По команде руководителя стрельбы "Огонь" стрелок должен принять положение для стрельбы (оружие находится в руках у стрелка), направляя оружие дульной частью в сторону мишени, должен предупредить о применении оружия, выключить предохранитель, дослат патрон в патронник и произвести три выстрела. По завершении ведения огня стрелок, удерживая оружие дульной частью в сторону мишени, должен убрать палец со спускового крючка, включить предохранитель и доложить об окончании стрельбы по форме: "Стрельбу закончил".

Далее стрелок должен выполнить команды руководителя стрельбы по предъявлению оружия к осмотру (при неполном израсходовании патронов (независимо от его причины) до предъявления оружия к осмотру выполнить команды руководителя стрельбы по разряжанию оружия).

По завершении осмотра оружия у всей смены стреляющих руководителем стрельбы подается команда "Отбой", после чего стрелок должен ознакомиться с результатами зачетных выстрелов. В случае отсутствия для стрелка возможности контроля результатов стрельбы с помощью технических средств осмотр мишеней производится по команде руководителя стрельбы "К мишеням шагом - марш".

Положительный результат: не менее двух попаданий в мишень в пределах установленного времени, сделано предупреждение о применении оружия, отсутствие нарушений техники безопасности.

Отрицательный результат: менее двух попаданий в мишень, превышение времени на выполнение упражнения, отсутствие предупреждения о применении оружия, нарушение техники безопасности.

Упражнение считается выполненным, если по нему получен положительный результат.

В случае невыполнения стрелком упражнения по техническим причинам (в том числе отказ оружия или осечка) упражнение выполняется заново. При достижении стрелком положительного результата до момента отказа оружия (в том числе осечки) упражнение считается выполненным.

Нарушения техники безопасности, не позволяющие признать упражнение выполненным: направление оружия в людей либо на самого себя, отклонение оружия на угол более 45 градусов в любую сторону от мишени во время заряжания (досылания патрона в патронник) либо во время ведения огня (вплоть до команды "Отбой"), касание стрелком спускового крючка до подачи команды "Огонь", оставление пальца на спусковом крючке по завершении ведения огня, нарушение порядка выполнения упражнения.

2.3. При отсутствии у оружия предохранителя включение и выключение предохранителя не предусматриваются; при выполнении упражнения в том числе исходят из иных конструктивных особенностей отдельных моделей служебного гладкоствольного длинноствольного оружия отечественного производства.

Упражнение № 3 "Стрельба с места по неподвижной цели из гражданского оружия ограниченного поражения отечественного производства"

1. Условия выполнения упражнения:

цель - поясная фигура (мишень № 7) ([рисунок № 2](#)), неподвижная, установленная на высоте уровня глаз;

расстояние до цели - 3-5 метров (исходя из технических характеристик оружия);

количество патронов - 3 травматического действия (1 патрон для пробного выстрела и 2 патрона для выполнения зачетных выстрелов);

время для стрельбы - не более 10 секунд;

положение для стрельбы - стоя.

Техника безопасности: стрелок выполняет упражнение в защитных очках.

2. Порядок выполнения упражнения.

2.1. Выполнение пробного выстрела.

Стрелок, прошедший инструктаж по технике безопасности на стрелковом объекте, должен получить один патрон для пробной стрельбы в пункте боевого питания и осмотреть его. По результатам осмотра патрона стрелок должен произвести доклад руководителю стрельбы по форме: "Один патрон получил и осмотрел". После проверки готовности смены к выполнению упражнения на исходном рубеже руководителем стрельбы подается команда "На огневой рубеж шагом - марш".

На огневом рубеже по команде руководителя стрельбы "Магазин одним патроном снарядить" стрелок должен извлечь пистолет из кобуры, направить его горизонтально дульной частью в сторону мишени, извлечь магазин и убрать пистолет в кобуру. После этого стрелок должен снарядить магазин. При подаче команд "Магазин присоединить", "Оружие в кобуру" стрелок должен извлечь пистолет из кобуры и, держа пистолет дульной частью в сторону мишени, вставить магазин в основание рукоятки пистолета, убрать пистолет в кобуру и доложить о готовности к стрельбе: "К стрельбе готов".

По команде руководителя стрельбы "Огонь" стрелок должен извлечь оружие из кобуры, направить оружие дульной частью в сторону мишени, выключить предохранитель, дослать патрон в патронник и произвести один выстрел. По завершении ведения огня стрелок, удерживая оружие дульной частью в сторону мишени, должен убрать палец со спускового крючка, снять затвор с затворной задержки, включить предохранитель и доложить об окончании стрельбы по форме: "Стрельбу закончил".

Далее стрелок выполняет команды руководителя стрельбы по предъявлению оружия к осмотру (при неполном израсходовании патронов (независимо от его причины) до предъявления оружия к осмотру выполняются команды руководителя стрельбы по разряжанию оружия).

По завершении осмотра оружия у всей смены стреляющих руководителем стрельбы подается команда "Отбой", после чего стрелок должен ознакомиться с результатом пробного выстрела. В случае отсутствия для стрелка возможности контроля результатов стрельбы с помощью технических средств осмотр мишеней производится по команде руководителя стрельбы "К мишеням шагом - марш".

2.2. Выполнение зачетных выстрелов.

Стрелок должен получить патроны для зачетной стрельбы в пункте боевого питания и осмотреть их. По результатам осмотра патронов стрелок должен произвести доклад руководителю стрельбы по форме: "Два патрона получил и осмотрел". После проверки готовности смены к выполнению упражнения на исходном рубеже руководителем стрельбы подается команда "На огневой рубеж шагом - марш".

На огневом рубеже по команде руководителя стрельбы "Магазин двумя патронами снарядить" стрелок должен извлечь пистолет из кобуры, направить его горизонтально дульной частью в сторону мишени, извлечь магазин и убрать пистолет в кобуру. После этого стрелок должен снарядить магазин. При подаче команд "Магазин присоединить", "Оружие в кобуру" стрелок должен извлечь пистолет из кобуры и, держа пистолет дульной частью в сторону мишени, вставить магазин в основание рукоятки пистолета, по команде "Оружие в кобуру" убрать пистолет в кобуру и доложить о готовности к стрельбе: "К стрельбе готов".

По команде руководителя стрельбы "Огонь" стрелок должен извлечь оружие из кобуры, одновременно предупреждая о применении оружия, направить оружие дульной частью в сторону мишени, выключить предохранитель, дослать патрон в патронник и произвести два выстрела. По завершении ведения огня стрелок, удерживая оружие дульной частью в сторону мишени, должен убрать палец со спускового крючка, снять затвор с затворной задержки, включить предохранитель и доложить об окончании стрельбы по форме: "Стрельбу закончил".

Далее стрелок должен выполнить команды руководителя стрельбы по предъявлению оружия к осмотру (при неполном израсходовании патронов (независимо от его причины) до предъявления оружия к осмотру выполняются команды руководителя стрельбы по разряжанию оружия).

По завершении осмотра оружия у всей смены стреляющих руководителем стрельбы подается команда "Отбой", после чего стрелок должен ознакомиться с результатами зачетных выстрелов. В случае отсутствия для стрелка возможности контроля результатов стрельбы с помощью технических средств осмотр мишеней производится по команде руководителя стрельбы "К мишеням шагом - марш".

Положительный результат: не менее одного попадания в мишень в пределах установленного времени, сделано предупреждение о применении оружия, отсутствие нарушений техники безопасности.

Отрицательный результат: цель не поражена, превышено время на выполнение упражнения, отсутствие предупреждения о применении оружия, нарушение техники безопасности.

Упражнение считается выполненным, если по нему получен положительный результат.

В случае невыполнения стрелком упражнения по техническим причинам (в том числе отказ оружия или осечка) упражнение выполняется заново. При достижении стрелком положительного результата до момента отказа оружия (в том числе осечки) упражнение считается выполненным.

Нарушения техники безопасности, не позволяющие признать упражнение выполненным: направление оружия в людей либо на самого себя, отклонение оружия на угол более 45 градусов в любую сторону от мишени во время заряжания (досылания патрона в патронник) либо во время ведения огня (вплоть до команды "Отбой"), касание стрелком спускового крючка до подачи команды "Огонь", оставление пальца на спусковом крючке по завершении ведения огня, нарушение порядка выполнения упражнения.

2.3. При отсутствии у оружия предохранителя включение и выключение предохранителя не предусматриваются; для оружия барабанного типа или использующего кассету при выполнении упражнения вместо снаряжения магазина производится снаряжение барабана или кассеты, вместо досылания патрона в патронник производится взведение курка оружия; при выполнении

упражнения в том числе исходят из иных конструктивных особенностей отдельных моделей оружия ограниченного поражения отечественного производства.

Общие требования к выполнению упражнений №№ 1-3

На исходном рубеже руководителем стрельбы проверяется готовность стреляющих к выполнению упражнений, при необходимости напоминаются порядок выполнения упражнений и техника безопасности.

Отсчет времени для стрельбы при выполнении зачетной части упражнений производится с момента подачи команды "Огонь" и останавливается после произведения последнего зачетного выстрела.

Образцы мишеней

Рисунок № 1

Грудная фигура "мишень № 4" (размеры указаны в сантиметрах)



Рисунок № 2

Поясная фигура "мишень № 7" (размеры указаны в сантиметрах)

применением специальных средств (специальных средств, огнестрельного оружия ограниченного поражения и (или) гражданского оружия самообороны (за исключением огнестрельного длинноствольного оружия), специальных средств и короткоствольного огнестрельного оружия, специальных средств и длинноствольного огнестрельного оружия), либо частного охранника, телохранителя на пригодность к действиям в условиях, связанных с применением специальных средств (специальных средств и гражданского оружия, специальных средств и служебного оружия):

(вид периодической проверки)	(полное или сокращенное (при наличии) наименование частной охранной организации, юридического лица или его структурного (обособленного) подразделения)	(фамилия, инициалы частного охранника или работника юридического лица с особыми уставными задачами, допущенного к периодической проверке)	(результат проверки теоретических знаний: "прошел", "не прошел")	(результат проверки практических навыков: "прошел", "не прошел")
------------------------------	--------------------------------------------------------------------------------------------------------------------------------------------------------	-------------------------------------------------------------------------------------------------------------------------------------------	------------------------------------------------------------------	------------------------------------------------------------------

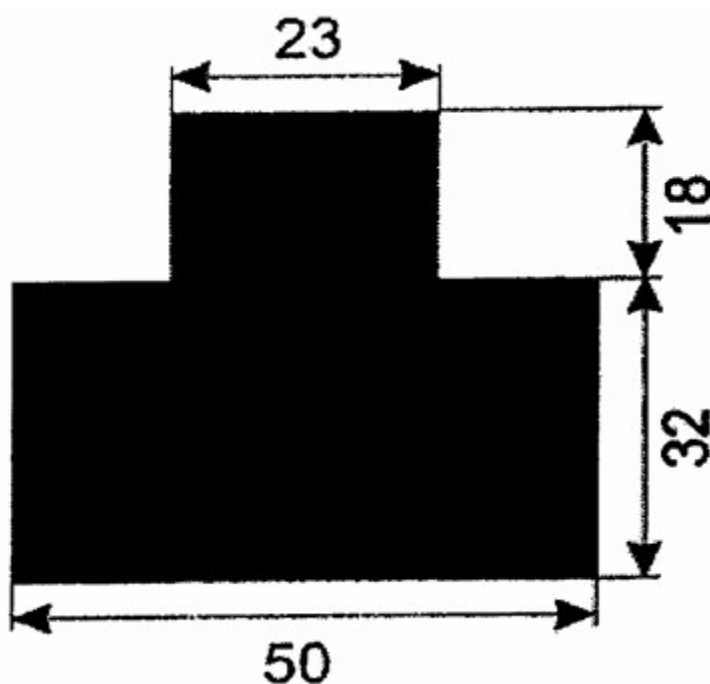
2. По результатам проведения периодической проверки частный охранник, телохранитель или работник юридического лица с особыми уставными задачами:

(фамилия, имя, отчество (при наличии), полное или сокращенное (при наличии) наименование частной охранной организации или юридического лица) признан:

(пригодным к действиям в условиях, связанных с применением специальных средств и (или) оружия; не прошедшим периодическую проверку на пригодность к действиям в условиях, связанных с применением специальных средств и (или) оружия, в связи с непрохождением проверки теоретических знаний и (или) проверки практических навыков либо несоблюдением техники безопасности, установленной в месте проведения периодической проверки, и подлежащим повторной проверке)

Уполномоченный член комиссии:

(подпись)

(инициалы, фамилия)

Уведомление о необходимости прохождения повторной проверки получил:

(в случае признания частного охранника, телохранителя или работника юридического лица с особыми уставными задачами не прошедшим периодическую проверку)

(подпись частного охранника, телохранителя или работника юридического лица с особыми уставными задачами)

Приложение № 6 к [Порядку](#) проведения территориальными органами Федеральной службы войск национальной гвардии Российской Федерации периодических проверок частных охранников, телохранителей и работников юридических лиц с особыми уставными задачами на пригодность к действиям в условиях, связанных с применением специальных средств и (или) оружия, утвержденному [приказом](#) Федеральной службы войск национальной гвардии Российской Федерации от 19 мая 2026 г. № 178

Рекомендуемый образец

ПРОТОКОЛ n _____

заседания комиссии _____

(наименование территориального органа Росгвардии)

о результатах проведения периодической проверки частных охранников, телохранителей и работников юридических лиц с особыми уставными задачами на пригодность к действиям в условиях, связанных с применением специальных средств и (или) оружия

"__" _____ 20__ г.

Присутствовали:
председатель
комиссии

_____ (должность, специальное звание, инициалы, фамилия)

члены комиссии:

_____ (инициалы, фамилия)

_____ (инициалы, фамилия)

_____ (инициалы, фамилия)

Комиссией изучены результаты проведения периодических проверок, принятые по ним решения, а также поступившие от руководителей частных охранных организаций (далее - ЧОО) или юридических лиц с особыми уставными задачами (далее - юридические лица) либо иных уполномоченных должностных лиц ЧОО или юридических лиц обращения о переносе даты прохождения периодической проверки.

С учетом изложенного установлено, что в период с "__" _____ 20__ г. по "__" _____ 20__ г.:

1. Комиссией проведена периодическая проверка на пригодность к действиям в условиях, связанных с применением специальных средств и (или) оружия, следующих частных охранников, телохранителей:

1) _____

2) _____

пп) _____

(фамилии, имена, отчества (при наличии) частных охранников, телохранителей, полное или сокращенное (при наличии) наименование ЧОО)

Комиссией признаны пригодными к действиям в условиях, связанных с применением специальных средств (специальных средств и гражданского оружия, специальных средств и служебного оружия), следующие частные охранники, телохранители:

1) _____

2) _____

пп) _____

(фамилии, имена, отчества (при наличии) частных охранников, телохранителей, полное или сокращенное (при наличии) наименование ЧОО)

2. Комиссией проведена периодическая проверка на пригодность к действиям в условиях, связанных с применением специальных средств и (или) оружия, следующих работников юридического лица с особыми уставными задачами (далее - работники):

1) _____

2) _____

пп) _____

(фамилии, имена, отчества (при наличии) работников, полное или сокращенное (при наличии) наименование юридического лица)

Комиссией признаны пригодными к действиям в условиях, связанных с применением специальных средств (специальных средств, огнестрельного

оружия ограниченного поражения и (или) гражданского оружия самообороны (за исключением огнестрельного длинноствольного оружия), специальных средств и короткоствольного огнестрельного оружия, специальных средств и длинноствольного огнестрельного оружия), работники:

- 1) _____
- 2) _____
- пп) _____

(фамилии, имена, отчества (при наличии) работников, полное или сокращенное (при наличии) наименование юридического лица)

3. Комиссией признаны не прошедшими периодическую проверку на пригодность к действиям в условиях, связанных с применением специальных средств и (или) оружия, следующие частные охранники, телохранители или работники:

- 1) _____
- 2) _____
- пп) _____

(фамилии, имена, отчества (при наличии) частных охранников, телохранителей или работников, полное или сокращенное (при наличии) наименование ЧОО или юридического лица)

4. Прохождению повторной периодической проверки (в связи с непрохождением проверки теоретических знаний; непрохождением проверки практических навыков применения специальных средств и (или) оружия; несоблюдением техники безопасности; неявкой частного охранника, телохранителя или работника на проверку без уважительной причины) подлежат следующие частные охранники, телохранители и работники:

- 1) _____
- 2) _____
- пп) _____

(фамилии, имена, отчества (при наличии) частных охранников, телохранителей или работников, полное или сокращенное (при наличии) наименование ЧОО или юридического лица)

5. По результатам проверок, проведенных по жалобам частных охранников, телохранителей, работников, руководителей ЧОО или юридических лиц либо иных уполномоченных должностных лиц ЧОО или юридических лиц, ранее принятое комиссией решение аннулируется в отношении следующих частных охранников, телохранителей и работников:

- 1) _____
- 2) _____
- пп) _____

(фамилии, имена, отчества (при наличии) частных охранников, телохранителей или работников, полное или сокращенное (при наличии) наименование ЧОО или юридического лица)

6. В связи с поступлением обращений от руководителей ЧОО или юридических лиц либо иных уполномоченных должностных лиц ЧОО или юридических лиц о переносе даты прохождения периодической проверки установить следующую дату прохождения периодической проверки для частных охранников, телохранителей и работников:

- 1) _____
- 2) _____
- пп) _____

(фамилии, имена, отчества (при наличии) частных охранников, телохранителей или работников, полное или сокращенное (при наличии) наименование ЧОО или юридического лица, дата прохождения периодической проверки)

Направить руководителю ЧОО или юридического лица либо иному уполномоченному должностному лицу ЧОО или юридического лица уведомление о

прохождении периодической проверки частными охранниками, телохранителями или работниками, указанными в [пунктах 4](#) и [5](#) настоящего протокола.

Председатель комиссии

_____	_____
(подпись)	(инициалы, фамилия)
_____	_____
(подпись)	(инициалы, фамилия)
_____	_____
(подпись)	(инициалы, фамилия)
_____	_____
(подпись)	(инициалы, фамилия)